

4.2 Ankerschiene und Spanngurt, Absperrstange, Klemmbalken

Spanngurte in Ankerschiene

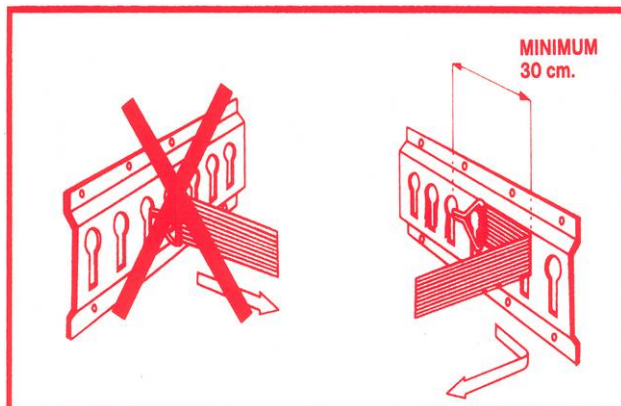

Beim Benutzen von Spanngurten darauf achten, dass diese nicht diagonal gespannt werden dürfen



Klemmbalken und Absperrstangen



Achtung: Vertikale Ladungssicherung kann zu einer Beschädigung der Decke führen, daher **maximal 6 Klemmbalken/Absperrstangen pro Aufbau einsetzen!**



Klemmbalken

Klemmbalken **nur vertikal spannen**, nicht horizontal!



Achtung: Klemmbalken wirken über Kraftschluss, bieten nur eine **geringe** Haltekraft (140 daN) und können insbesondere bei eisigen Flächen verrutschen. (siehe unter Punkt . 4.1)



Klemmbalken oder Absperrstangen

Formschlüssige Ladungssicherung (Absperrstangen mit Zapfen/Lochschiene) ist einer kraftschlüssigen Ladungssicherung (Klemmbalken) vorzuziehen - deutlich höherer Haltekraft (ca. 1000 daN)